

AVIS DES SOCIETES

ETATS FINANCIERS CONSOLIDES

Compagnie d'Assurances et de Réassurances Tuniso-Européenne « CARTE »

Siège social : Immeuble CARTE, Entrée B Lot BC4 – Centre Urbain Nord, 1082 Tunis

La Compagnie d'Assurances et de Réassurances Tuniso-Européenne « CARTE » publie, ci-dessous, ses états financiers consolidés arrêtés au 31 décembre 2014 tels qu'ils seront soumis à l'approbation de l'assemblée générale ordinaire qui se tiendra en date du 15 mai 2015. Ces états sont accompagnés du rapport des commissaires aux comptes Mr Moncef BOUSSANOUGUA ZAMMOURI & Mr Chéief BEN ZINA.

Bilan consolidé du groupe CARTE Arrêté au 31/12/2014 (en dinars)

ACTIFS NETS	Note	2014	2013
AC1 Actifs incorporels	11.1	1 903 301	2 001 693
AC12 Concessions, brevets, licences, marques		720 823	868 080
AC13 Fonds commercial		90 421	63 210
Ecart d'acquisition négatif	11.1	-581 035	-1 001 103
Ecart d'acquisition positif	11.1	1 673 093	2 071 506
Ecart d'acquisition	11.1	1 092 057	1 070 403
AC2 Actifs corporels d'exploitation	11.2	30 387 884	32 410 553
AC21 Installations techniques et machines		23 037 880	20 623 522
AC22 Autres installations, outillage et mobilier		7 350 004	10 398 955
AC23 Acomptes versés et immobilisations corporelles en cours		-	1 388 076
AC3 Placements	11.3	279 470 095	196 913 039
Participations mises en équivalence		3 561 446	2 682 022
AC31 Terrains et constructions	11.3.1	107 338 953	40 649 711
AC311 Terrains et constructions d'exploitation		98 433 117	31 899 977
AC312 Terrains et constructions hors exploitation		8 905 836	8 749 734
AC32 Placements dans les entreprises liées et participations		-	-
AC323 Parts dans les entreprises avec un lien de participation		-	-
AC321 Parts dans les entreprises liées		-	-
AC322 Bons et obligations émis par les entreprises liées et créances sur ces entreprises		-	-
AC33 Autre Placements financiers	11.3.2	168 569 425	153 551 305
AC331 Actions, autres titres à revenu variable et part dans les FCP		50 848 812	48 671 393
AC332 Obligations et autres titres à revenus fixe		99 291 789	93 106 804
AC334 Autres prêts		3 216 884	1 600 599
AC335 Dépôts auprès des établissements bancaires et financiers		15 014 395	9 514 395
AC336 Autres		197 545	658 115
AC34 Créances pour espèces déposées auprès des entreprises cédantes		270	30 000
AC4 Placements représentant les provisions techniques afférentes aux contrats en unité de compte		-	-
AC5 Part des réassureurs dans les provisions techniques		44 787 166	37 917 154
AC510 Provision pour primes non acquises		9 508 528	9 271 561
AC520 Provision d'assurance vie		-	-
AC530 Provision pour sinistres vie		352 660	46 897
AC531 Provision pour sinistres non vie		34 925 979	28 598 697
AC6 Créances		61 429 727	58 361 288
AC611 Primes acquises et non émises		4 841 692	4 390 348
AC612 Autres créances nées d'opération d'assurance directe		18 946 729	19 489 793
AC62 Créances nées d'opérations de réassurance		3 706 557	3 530 295
AC63 Autres créances		-1 109 333	-586 782
AC631 Personnel		138 175	137 251
AC632 Etat, organisme de sécurité sociale, collectivités publiques	11.4	10 888 288	10 668 538
AC633 Débiteur divers	11.5	24 017 619	20 731 845
AC7 Autres éléments d'actif		28 456 731	28 324 000
AC71 Avoirs en banque, CCP, chèques et caisse	11.6	20 431 061	21 423 290
AC72 Charges reportées		-	-
AC721 Frais d'acquisition reportés		2 422 993	2 433 193
AC722 Autres charges à répartir		40 836	-
AC73 Comptes de régularisation Actif		-	-
AC731 Intérêts et loyers acquis et non échus		4 126 119	3 406 141
AC732 Estimation de réassurances - acceptation		-	-
AC733 Autres comptes de régularisation		1 435 723	1 061 378
Total de l'actif		446 434 907	355 927 730

Bilan consolidé du groupe CARTE
Arrêté au 31/12/2014
(en dinars)

CAPITAUX PROPRES ET PASSIFS	Note	2014	2013
Capitaux propres			
CP1 Capital social ou fonds équivalent	12.1.1	25 000 000	25 000 000
CP2 Réserves et primes liées au capital		-	-
CP4 Autres capitaux propres		-	-
CP5 Résultat reporté		-	-
Actions d'autocontrôle		-2 523 756	-2 521 538
Réserves consolidées	12.1.2	95 390 197	32 419 901
Total capitaux propres avant résultat de l'exercice		117 866 440	54 898 363
CP6 Résultats consolidés	12.1.3	11 760 957	3 683 054
CP6' Part du groupe dans les résultats consolidés		10 877 879	3 679 935
Total capitaux propres avant affectation		129 627 397	58 581 417
CP6' Part des minoritaires dans les résultats consolidés	12.1.4	883 078	3 120
Intérêts minoritaires dans les capitaux propres	12.1.4	12 303 261	7 022 234
Total des intérêts minoritaires		13 186 338	7 025 354
Passifs			
PA1 Autres passifs financiers		34 316 175	37 287 808
PA13 Autres emprunts	12.2.1	22 812 858	18 144 441
PA14 Dettes envers les établissements bancaires et financiers	12.2.2	11 503 318	19 143 367
PA2 Provisions pour autres risques et charges	12.2.3	1 592 257	1 479 281
PA3 Provisions techniques brutes		201 001 832	182 976 270
PA310 Provision pour primes non acquises		23 164 317	23 499 408
PA320 Provision d'assurance vie		75 783 070	66 912 872
PA330 Provision pour sinistres (vie)		5 360 574	3 719 783
PA331 Provision pour sinistres (non vie)		99 523 808	91 586 036
PA331 Prévisions de recours à encaisser (non vie)		-8 731 479	-8 550 872
PA340 Provisions pour participation aux bénéficiaires et ristournes (vie)		1 921 768	1 243 233
PA350 Provision pour égalisation et équilibrage		187 458	188 049
PA361 Autres provisions techniques (vie)		-	-
PA361 Autres provisions techniques (non vie)		3 792 317	4 377 762
PA4 Provisions techniques de contrats en unités de compte		-	-
PA5 Dettes pour dépôts en espèces reçus des réassureurs		21 357 704	22 265 909
PA6 Autres dettes		44 668 168	46 024 124
PA61 Dettes nées d'opérations d'assurance directe	12.2.4	10 503 565	10 395 613
PA62 Dettes nées d'opérations de réassurance		11 949 283	13 630 043
PA621 Autres		364 229	116 457
PA63 Autres dettes		-	-
PA631 Dépôts et cautionnements reçus	12.2.5	245 186	248 186
PA632 Personnel	12.2.6	981 604	1 262 428
PA633 Etat, organismes de sécurité sociale, collectivités publiques	12.2.7	3 558 965	3 206 428
PA634 Crédoiteurs divers	12.2.8	17 065 336	17 164 969
PA7 Autres passifs		685 036	287 568
PA712 Autres comptes de régularisation Passif	12.2.9	685 036	287 568
Total du passif		303 621 172	290 320 959
Total des capitaux propres et du passif		446 434 907	355 927 730

Etat de résultat consolidé du groupe CARTE
Pour la période du 01/01/2014 au 31/12/2014
(en dinars)

Etat de résultat consolidé du groupe CARTE		Notes	2014	2013
RTNV	Résultat technique de l'assurance et/ou de la réassurance non vie		6 792 168	6 904 963
RTV	Résultat technique de l'assurance et/ou de la réassurance vie		4 522 207	3 497 986
PRNT1	Produits des placements (assurance et/ou réassurance non vie)		8 843 164	6 383 681
	PRNT11 Revenus des placements		6 554 890	4 901 960
	PRNT12 Produits des autres placements		-	-
	PRNT13 Reprise de corrections de valeurs sur placements		894 092	464 160
	PRNT14 Profits provenant de la réalisation des placements		1 394 182	1 017 561
	Sous total 1		20 157 540	16 786 630
CHNT1	Charges des placements		-4 013 802	-3 279 515
	CHNT11 Charges de gestion des placements, y compris les charges d'intérêts		-926 116	-1 316 750
	Charges financières nettes des filiales	13.1	-2 391 390	-1 059 551
	CHNT12 Correction de valeur sur placements		-693 570	-894 092
	CHNT13 Pertes provenant de la réalisation des placements		-2 726	-9 122
CHNT2	Produits des placements alloués, transférés à l'état de résultat technique de l'assurance et/ou de la réassurance non vie		-4 187 116	-3 300 073
PRNT2	Autres produits non techniques		46 045 152	31 696 576
	Autres produits non techniques (CARTE)		152 445	181 209
	Autres produits non techniques (CARTE VIE)		1 539 310	2 789,371
	Revenus des filiales	13.2	41 414 363	30 643 858
	Autres produits des filiales		2 939 035	868 720
CHNT3	Autres charges non techniques		-40 862 042	-32 769 352
	Autres charges non techniques (CARTE)		-846 615	-741 668
	Autres charges non techniques (CARTE VIE)		-	-
	Achat de march/Appro consommés des filiales		-22 523 495	-20 975 331
	Autres charges des filiales		-17 491 932	-11 052 353
	Sous total 2		-3 017 808	-7 652 363
	Résultat provenant des activités ordinaires		17 139 732	9 134 267
CHNT4	Impôts sur le résultat		-3 870 630	-4 132 882
	Impôts sur le résultat (CARTE)		-1 700 588	-2 362 066
	Impôts sur le résultat CARTE VIE		-1 441 403	-870 906
	Impôts sur le résultat des filiales		-728 639	-899 910
	Résultat provenant des activités ordinaires après impôts		13 269 102	5 001 385
	Annulation des résultats des filiales		-1 217 942	2 474 568
	Annulation du résultat de la CARTE VIE		-4 620 114	-2 629 870
	Annulation du résultat de la Mère		-7 431 046	-4 846 083
	Affectation des résultats des filiales sur le résultat consolidé		12 020 198	3 985 856
	Quote part du groupe dans le résultat des entreprises associées		-259 241	-302 802
	Résultat net de l'exercice consolidé		11 760 957	3 683 054
	Effets des modifications comptables (net d'impôt)		-	-200 793
	Résultat de l'exercice après modifications comptables		11 760 957	3 482 261
	Part du groupe dans le résultat consolidé		11 760 957	3 482 261
	Part des minoritaires dans le résultat consolidé		883 078	3 120

Etat de flux de trésorerie consolidé du groupe CARTE
Pour la période du 01/01/2014 au 31/12/2014
(en dinars)

Etat de flux de trésorerie consolidé du groupe CARTE	2014	2013
Flux de trésorerie liés à l'exploitation		
Résultat net	11 760 957	3 683 054
Amortissements et provisions	6 419 849	2 822 285
Variation des :		
Stocks		
Créances	745 005	2 367 674
Autres actifs	-4 485 400	7 586 339
Fournisseur et autres dettes	-1 666 704	-3 528 232
Plus ou moins values de cession	-	-
Transfert de charges	5 992 455	1 122 892
Redressement de consolidation		
Flux de trésorerie affecté à l'exploitation	18 766 162	14 054 012
Flux de trésorerie liés aux activités d'investissement		
Décaissements provenant de l'acquisition d'immobilisations corporelles et incorporelles.	-2 610 686	-15 870 518
Encaissement provenant de la cession d'immobilisations corporelles et incorporelles	-	-
Décaissements provenant de l'acquisition d'immobilisations financières.	-16 714 515	-12 609 439
Encaissement provenant de la cession d'immobilisations financières	-	-
Flux de trésorerie affectés aux activités d'investissement	-19 325 201	-28 479 957
Flux de trésorerie liés aux activités de financement		
Encaissements suite à l'émission d'actions	6 575 000	6 002 500
Dividendes et autres distributions	-4 036 558	-3 975 000
Encaissements provenant des emprunts	-2 971 632	15 196 287
Remboursement d'emprunts		
Flux de trésorerie provenant des activités de financement	-433 190	17 233 787
Incidences des variations des taux de change sur les liquidités et équivalents de liquidités	-	-
Variation de trésorerie	-992 229	2 797 842
Trésorerie au début de période	21 423 288	18 625 446
Trésorerie fin de période	20 431 059	21 423 288

1. PRESENTATION DU GROUPE

Le groupe CARTE est composé au 31 décembre 2014 de 13 sociétés composées d'une société mère, onze filiales et une société associée opérant dans divers secteurs d'activité, présentées comme suit:

- CARTE assurances (Compagnie d'Assurances et de Réassurances Tuniso-Européenne)
- CARTE VIE (Compagnie d'Assurances et de Réassurances Tuniso-Européenne Vie)
- COTIF SICAR (Compagnie Tunisienne d'Investissement et de Financement)
- COFITE SICAF (Compagnie Financière d'investissement Tuniso-Européenne)
- Radio IFM
- CCF (Cofib Capital Finance)
- SIDHET (Société Immobilière d'Hôtellerie en Tunisie)
- CIIM (Compagnie Immobilière industrielle et Modulaire)
- CITE (Compagnie Immobilière Tuniso-Européenne)
- Utique GAZ
- CODIS (Computer Distribution)
- BUSINESS TOWERS (Promotion immobilière)
- LINDE GAS (Industrie du Gaz)

Ci-dessus une présentation succincte des sociétés du groupe :

1.1. LA CARTE assurances (société mère):

I. La Compagnie d'Assurances et de Réassurances Tuniso-Européenne (CARTE) est une société anonyme dont l'objet est la pratique des opérations d'assurances et de réassurances. La société est régie par le code des assurances promulgué par la loi N° 92-24 du 09 mars 1992, telle que complétée par la loi N° 94-10 du 31 janvier 1994, la loi N° 97-24 du 28 avril 1997 et la loi N° 2002-37 du 1er Avril 2002.

• Identité

II. Raison Sociale : Compagnie d'Assurances et de Réassurances Tuniso-Européenne

Siège Social : Lot BC4 - Centre Urbain Nord 1082 - TUNIS

Capital Social : 25 MDT

Tel : 71. 184.000 / Fax : 71.184.184

RC : B 18794 1997

E-mail : dgen@carte.com.tn Site web : www.carte.com.tn

• Conseil d'Administration :

Président Directeur Général : Hassine DOGHRI

Administrateurs :

Abdessalem BEN AYED

Néjib DOGHRI

Union Tunisienne de Participation.

Abderrahmen Fatmi

Christian Hugues Despointes

SEPCM

• Les produits

Dans un souci de diversification de son offre et de répondre au mieux aux besoins multiples et différenciés du public, l'Assurance CARTE a choisi d'être une compagnie d'assurance multi branches.

Les branches gérées par l'Assurance CARTE sont les suivantes :

- Assurance Automobile
- Assurance Transport
- Assurance contre l'incendie et les éléments naturels
- Assurance Construction
- Assurance de Responsabilité Civile Générale
- Assurance contre la Grêle et la Mortalité du Bétail
- Assurances des autres Dommages aux Biens
- Assurance Crédit et Assurance Caution
- Assurance Assistance
- Assurance contre les Pertes Pécuniaires diverses
- Assurances contre les Accidents Corporels
- La Réassurance

- **Les clients**

L'assurance CARTE répond aux besoins de deux catégories de clientèle : les Entreprises et les Particuliers.

- **Les Entreprises**

L'assurance CARTE s'engage à instaurer une véritable relation personnalisée avec chacun de ses clients. L'assurance CARTE est présente dans tous les secteurs de l'économie et dans la plupart des grands risques et des grandes affaires :

Pétrole / Energie, Aviation, Construction, Hôtellerie, Industries, textile, Pneumatique, Pharmaceutique, Chimique, Finances, Transports.

- **Les Particuliers**

L'assurance CARTE entend aussi affirmer sa présence dans les risques de particuliers. L'assurance CARTE offre des garanties d'assurances de personnes, adaptées et personnalisées pour chacun, qui permettent de faire face aux conséquences des accidents qui peuvent survenir. Ces contrats complètent les régimes légaux de prévoyance sociale : maladie, décès, assurance vie et retraite. L'assurance CARTE propose également la multirisque habitation, l'assurance automobile ou encore la responsabilité civile et l'assistance aux voyages.

- **Le réseau**

Avec un groupe de professionnels, la CARTE étend son réseau de Bizerte à Zarzis avec plus de 70 agents et courtiers.

Le capital social s'élève au 31/12/2014 à 25 MDT répartis comme suit :

Actionnaires	Nombre d'actions	Nombre de C.I.	Nombre de Total	Part du Capital en (%)
MR DOGHRI HASSINE	1 225 044	1 664	1 226 708	49,07%
S.E.P.C.M	658 087	-	658087	26,32%
UNION TUNISIENNE DE PARTICIPATION	226 260	-	226260	9,05%
COFITE SICAF	-	147 680	147 680	5,91%
COTIF SICAR	-	93 581	93 581	3,74%
STEC	137 131	4 577	141 708	5,67%
PBF Amen Invest	-	60	60	0,00%
Autres	3 478	2 438	5 916	0,24%
TOTAL	2 250 000	250 000	2 500 000	100,00%

1.2. CARTE VIE

La Compagnie d'Assurances et de Réassurances Tuniso-Européenne Vie (CARTE) est une société anonyme créée en date du 23/12/2010.

l'objet est la pratique des opérations d'assurances vie. La société est régie par le code des assurances promulgué par la loi N° 92-24 du 09 mars 1992, telle que complétée par la loi N° 94-10 du 31 janvier 1994, la loi N° 97- 24 du 28 avril 1997 et la loi N° 2002-37 du 1er Avril 2002.

ACTIONNAIRES	Nbre actions libérées	Part du capital en (DT)	Part du capital en (%)
Assurances CARTE	808 150	8 081 500	97,958%
COFITE	5 000	50 000	0,606%
COTIF	340	3 400	0,041%
CITE	170	1 700	0,021%
M. Hassine Doghri	10 000	100 000	1,21%
M. Mehdi Doghri	340	3 400	0,04%
Mme Afifa Boughzou	1 000	10 000	0,12%
TOTAL	825 000	8 250 000	100%

Il est à noter que la société CARTE Vie, par son assemblée générale extraordinaire en date du 03/06/2014, a augmenté son capital de 8 000 000 DT à 9 000 000 DT Libéré de 1/4.

1.3. COTIF SICAR :

La Compagnie Tunisienne d'Investissement et de Financement est une société d'investissement à capital risque qui a été créée le 27 Août 1996 et qui siège à la zone urbaine nord au siège de la CARTE. Sa forme juridique est une société anonyme de droit tunisien qui a pour objet la promotion de l'investissement. La COTIF SICAR est contrôlée par la CARTE détenant 81,5 % de son capital libéré qui s'élève au 31/12/2014 à 10 MDT repartis comme suit :

ACTIONNAIRES	Nbre actions libérées	Part du capital en (DT)	Part du capital en (%)
Assurances CARTE	814 989	8 149 890	81,50%
Banque du Sud	75 000	750 000	7,50%
SEPCM	60 000	600 000	6,00%
Confection Ras Jebel	25 000	250 000	2,50%
CITE	25 000	250 000	2,50%
Cofite	10	100	0,00%
M. Hassine Doghri	1	10	0,00%
TOTAL	1 000 000	10 000 000	100%

1.4. COFITE SICAF :

La Compagnie Financière et d'Investissement Tuniso-Européenne est une société d'investissement à capital fixe qui a été créée le 28 Juin 1993 et qui siège à la zone urbaine nord au siège de la CARTE. Sa forme juridique est une société anonyme de droit tunisien qui a pour objet la promotion de l'investissement. La COFITE SICAF est contrôlée par la CARTE détenant 75,55 % de son capital libéré et qui s'élève au 31/12/2014 à 9 MDT repartis comme suit :

ACTIONNAIRES	Nbre Actions libérées	Part du capital en (DT)	Part du capital en (%)
ASSURANCES CARTE	679 990	6 799 900	75,554%
SEPCM	180 000	1 800 000	20,000%
CITE	5	50	0,001%
Autres	40 005	400 050	4,445%
TOTAL	900 000	9 000 000	100%

1.5. Radio IFM :

La société Radio Ibtissama FM est une société anonyme de droit tunisien qui a été créée le 02/02/2012, qui siège à l'immeuble Louati lot 6.5.9 les jardins du lac Tunis 1053. Sa forme juridique est une société anonyme contrôlée par le Groupe la CARTE pour 60% de son capital libéré et qui est réparti, au 31/12/2014 comme suit :

ACTIONNAIRES	Nbre Actions libérées	Part du capital en (DT)	Part du capital en (%)
COTIF SICAR	67 500	675 000	54,00%
COFITE	37 500	375 000	30,00%
HAMED SOYAH	17 000	170 000	13,60%
SOFIENE BOUSSETTA	2 132	21 320	1,71%
AHMED SOYAH	40	400	0,03%
JALILA SOYAH	40	400	0,03%
WASSIM BEN GHODBENE	788	7 880	0,63%
TOTAL	125 000	1 250 000	100%

Il est à noter que la société Radio Ibtissama FM, par son assemblée générale extraordinaire en date du 16/09/2014, a augmenté son capital de 125 000 DT à 1 125 000 DT.

1.6. CCF :

La Cofib Capital Finance est une société d'intermédiation boursière tunisienne qui siège au 51, Av.JUGURTHA – Mutuelleville 1002 TUNIS. Sa forme juridique est une société anonyme agréée pour exercer le négoce des valeurs mobilières, la gestion de portefeuilles pour le compte des clients et le placement des titres, son capital libéré s'élève au 31/12/2014 à 3,000 MDT répartis comme suit :

ACTIONNAIRES	Nbre d'actions libérées	Part du capital en (DT)	Part du capital en (%)
STB	9 000	90 000	3,00%
MINOTERIE SOUKRA	9 000	90 000	3,00%
TANNE MEGISS MAGH	9 000	90 000	3,00%
TTS	18 000	180 000	6,00%
SEPCM	42 628	426 280	14,21%
CARTE	149 368	1 493 680	49,79%
COFITE	54 000	540 000	18,00%
N2M C	9 000	90 000	3,00%
M. HASSINE DOGHRI	4	40	0,00%
TOTAL	300 000	3 000 000	100,00%

1.7. SIDHET :

La Société Immobilière d'Hôtellerie en Tunisie est une société de gestion hôtelière constituée le 03 Mai 1968 et qui siège à l'Avenue. Hédi NOUIRA 8050 HAMMAMET.

Sa forme juridique est une société anonyme de droit tunisien, dont le nom commercial est LE GRAND HOTEL Hammamet – Tunisie. Son capital libéré au 31/12/2014 s'élève à 20 MDT détaillés comme suit :

ACTIONNAIRES	Nbre Actions libérées	Part du capital en (DT)	Part du capital en (%)
COTIF SICAR	519 050	5 190 500	21,627%
CARTE	1 453 201	14 532 010	60,550%
COFITE SICAF	223 744	2 237 440	9,323%
Financière Agache SA	2 000	20 000	0,08%
Cie Gle Financière Agricole	1 975	19 750	0,08%
CITE	10	100	0,00%
CARTE VIE	200 000	2 000 000	8,33%
Autres	20	200	0,00%
TOTAL	2 400 000	24 000 000	100,00%

Il est à noter que la société SIDHET, par son assemblée générale extraordinaire en date du 12/02/2014, a augmenté son capital de 20 000 000 DT à 24 000 000 DT.

1.8. CIIM :

La Compagnie Immobilière Industrielle et Modulaire est une société de promotion immobilière et locations connexes, située au 51 Av. JUGURTHA 1003-TUNIS, constituée le 03 Avril 2001 et est entrée en exploitation le 31 Décembre 2003. Sa forme juridique est une société anonyme de droit tunisien, contrôlée par la CARTE et dont la structure de capital libéré se présente, au 31/12/2014 comme suit :

ACTIONNAIRES	Nbre Actions libérées	Part du capital en (DT)	Part du capital en (%)
CARTE	1 125	112 500	4,22%
COTIF_SICAR	10 500	1 050 000	39,40%
CARTE VIE	10 025	1 002 500	37,62%
CITE	2 000	200 000	7,50%
STEC	999	99 900	3,75%
COFITE_SICAF	999	99 900	3,75%
SEPCM	999	99 900	3,75%
Autres	3	300	0,01%
TOTAL	26 650	2 665 000	100,00%

1.9. CITE :

La Compagnie Immobilière Tuniso-Européenne est une société anonyme de promotion immobilière sise à la Tour Babel - bloc A - 1er Etage - Rue Jean Jacques ROUSSEAU - 1073 MONTPLAISIR TUNIS et dont la CARTE est l'actionnaire majoritaire détenant 83% du capital social libéré qui se détaille au 31/12/2014 comme suit :

ACTIONNAIRES	Nbre Actions libérées	Part du capital en (DT)	Part du capital en (%)
CARTE	265 750	2 657 500	83,05%
SEPCM	32 250	322 500	10,08%
COFITE SICAF	20 000	200 000	6,25%
EMP	1 000	10 000	0,31%
Autres	1 000	10 000	0,31%
TOTAL	320 000	3 200 000	100%

Il est à noter que la société CITE, par son assemblée générale extraordinaire en date du 25/06/2014, a augmenté son capital de 2 000 000 DT à 3 200 000 DT .

1.10. UTIQUE GAZ :

Utique Gaz est une société anonyme de production et de commercialisation de gaz industriel en cours de démarrage, installée au 14, rue des entrepreneurs, CHARGUIA 2, 1080 Tunis Aéroport. Elle a été créée le 15/12/2004. Son capital est totalement libéré au 31/12/2014 et est réparti comme suit :

ACTIONNAIRES	Nbre Actions libérées	Part du capital en (DT)	Part du capital en (%)
COTIF SICAR	7 500	750 000	37,50%
LINDE	1 000	100 000	5,00%
CARTE	10 000	1 000 000	50,00%
COFITE SICAF	500	50 000	2,50%
CITE	500	50 000	2,50%
HASSINE DOGHRI	499	49 900	2,50%
MUSTAPHA EL HADDAD	1	100	0,01%
TOTAL	20 000	2 000 000	100%

1.11. CODIS :

COMPUTER DISTRIBUTION est une société anonyme dont l'activité est le commerce de gros de tout matériel et produit informatique installée à la rue 102, Les barges du Lac, 2045 Tunis. Elle a été créée le 28 septembre 1998. Son capital social s'élève au 31/12/2014 à 2,2 MDT réparti comme suit :

ACTIONNAIRES	Nbre Actions libérées	Part du capital en (DT)	Part du capital en (%)
COTIF SICAR	5 784	578 400	26,29%
CARTE	9 725	972 500	44,20%
IBM TUNISIE	3 428	342 800	15,58%
ATB	3 059	305 900	13,90%
Autres actionnaires	4	400	0,02%
TOTAL	22 000	2 200 000	100,00%

1.12. BUSINESS TOWERS :

Business Towers est une société à responsabilités limitées dont l'activité est la promotion immobilière installée 12 AVENUE HABIB THAMEUR TUNIS 1069. Elle a été créée en 2008. Son capital social s'élève au 31/12/2014 à 2,5 MDT réparti comme suit :

ACTIONNAIRES	Nbre Actions libérées	Part du capital en (DT)	Part du capital en (%)
CARTE ASSURANCES	249 999	2 499 990	100,00%
AUTRES	1	10	0,00%
TOTAL	250 000	2 500 000	100,00%

2. REFERENTIEL

Les états financiers consolidés du Groupe CARTE ont été arrêtés au 31 décembre 2014 conformément aux normes comptables tunisiennes relatives à la consolidation à savoir :

- la norme NCT 35, Etats financiers consolidés ;
- la norme NCT 36, Participations dans les entreprises associées ;
- la norme NCT 37, Participations dans les coentreprises ;
- la norme NCT 38, Regroupement d'entreprises ; et
- la norme NCT 39, Informations sur les parties liées.

3. PERIMETRE

Le périmètre de consolidation du Groupe CARTE est composé des sociétés suivantes :

	Société	% de contrôle 2014	% de contrôle 2013	% d'intérêt 2014	% d'intérêt 2013	Méthode de consolidation
1	La CARTE	100,00%	100,00%	97,987%	97,98%	
2	CARTE VIE	98,63%	98,58%	96,49%	96,43%	IG
3	UTIQUE GAZ	92,50%	92,50%	83,75%	83,49%	IG
4	COFITE-SICAF	75,56%	75,56%	74,03%	74,03%	IG
5	CITE	89,30%	82,88%	86,00%	78,81%	IG
6	CIIM	92,49%	92,49%	81,97%	81,34%	IG
7	COTIF-SICAR	84,00%	84,00%	82,01%	81,82%	IG
8	SIDHET	99,83%	84,00%	92,01%	90,91%	IG
9	CODIS	70,50%	70,50%	64,88%	64,82%	IG
10	CCF	67,79%	67,79%	62,11%	62,10%	IG
11	Business Towers	100,00%	100,00%	97,99%	97,98%	IG
12	Linde GAS	37,97%	37,30%	31,19%	30,58%	ME
13	RADIO IFM	84,00%	60,00%	66,50%	46,76%	IG

IG : Intégration globale / ME : Mise en équivalence

- 11 sociétés sont contrôlées par la CARTE et donc intégrées globalement et 1 avec influence notable.

➔ Les états financiers des sociétés intégrées globalement ont été cumulés aux comptes de la société mère, rubrique par rubrique, tout en éliminant les transactions intragroupes et les titres de participation.

4. SCHEMA DU GROUPE CARTE

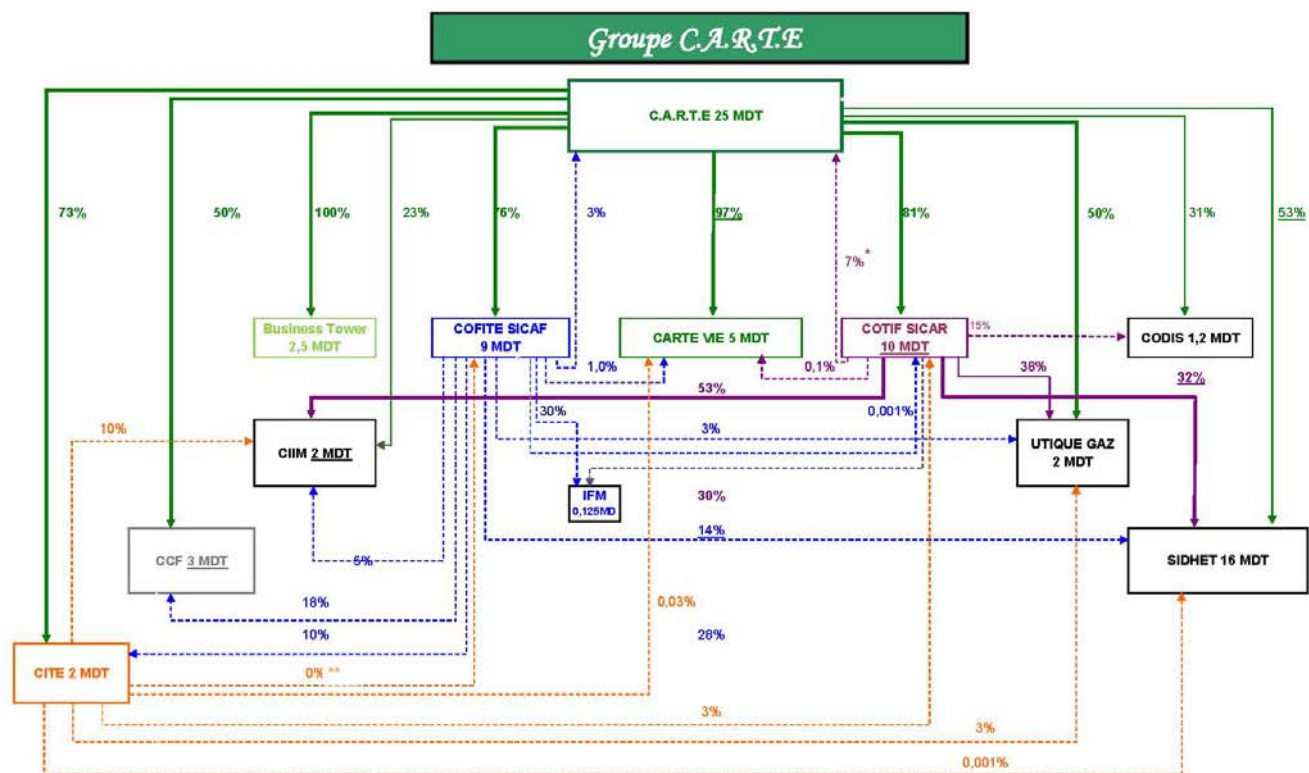

→ Taux de détention supérieur à 40% = Contrôle présumé
 → Taux de détention entre 20% et 40% = Influence notable
 - - - - -> Taux de détention inférieur à 20%

Participations réciproques

- * Participation afférente à des certificats d'investissement n'ouvrant donc pas droit au vote
- ** La CITE détient 0,001 % du capital de la COFITE SICAF qui n'ouvrent pas droit au vote en application de l'article 466 CSC

5. METHODE DE CONSOLIDATION UTILISEE

La méthode utilisée pour la consolidation des sociétés faisant partie du périmètre est l'**Intégration Globale**

Cette méthode est appliquée aux entreprises contrôlées par la société mère la CARTE, elle consiste à :

Au niveau du bilan, à remplacer la valeur comptable des titres (poste Titres de participations dans le bilan de la société mère) par les éléments d'actifs et de passifs, après élimination et retraitement des transactions intragroupe, et à répartir le montant des capitaux propres en intérêts groupe et en intérêts minoritaires ;

Au niveau de l'état de résultat, à reprendre tous les postes de charges et de produits, après élimination et retraitement des transactions intragroupe, puis à répartir le résultat entre ce qui revient au groupe et ce qui revient aux minoritaires.

6. ELIMINATION DES OPERATIONS INTERNES

Les dettes et créances intragroupe, ainsi que les produits et les charges résultant d'opérations intragroupe sont éliminées pour les filiales consolidées selon la méthode de l'intégration globale.

7. IMPOT SUR LE RESULTAT

Les états financiers consolidés sont établis selon la méthode de l'impôt différé en application de la convention de rattachement des charges aux produits. Ainsi, les impôts sur le résultat de l'exercice regroupent, en plus des impôts courants (ou exigibles), les impôts différés.

Les impôts différés sont calculés selon la méthode du report d'impôts « basée sur le bilan » appelée approche bilancielle. Cette approche repose sur les différences temporelles entre :

La valeur comptable des actifs et des passifs, et

La valeur fiscale des actifs et des passifs.

Un actif d'impôt différé est comptabilisé pour toutes les différences temporelles déductibles dans la mesure où il est probable qu'un bénéfice imposable, sur lequel ces différences temporelles déductibles pourront être imputées, sera disponible.

Un passif d'impôt différé est comptabilisé pour toutes les différences temporelles imposables.

Pour les entreprises présentant des pertes répétées pendant les derniers exercices, l'impôt différé est évalué aux taux de 25%.

8. AFFECTATION DU COUT D'ACQUISITION TRAITEMENT DE REFERENCE

- Les actifs et passifs identifiables comptabilisés (selon le paragraphe 21 de la NCT 38 du SCE) sont évalués pour un montant égal au total de :

(a) La juste valeur des actifs et passifs identifiables acquis à la date de l'opération d'acquisition à concurrence de la part d'intérêts obtenus par l'acquéreur dans l'opération; et

(b) la part des minoritaires dans les valeurs comptables antérieures à l'acquisition des actifs et passifs identifiables de la filiale.

Tout goodwill ou goodwill négatif est comptabilisé selon la présente note.

- Le coût d'une acquisition est affecté aux actifs et passifs identifiables comptabilisés par référence à leur juste valeur à la date de l'opération d'acquisition. Toutefois, le coût de l'acquisition ne correspond qu'au pourcentage des actifs et des passifs identifiables acquis. En conséquence, lorsqu'un acquéreur acquiert moins de la totalité des actions de l'autre entreprise, les intérêts minoritaires en résultant sont évalués sur la base de la part revenant aux minoritaires dans la valeur comptable antérieure à l'acquisition de l'actif net identifiable de la filiale. Il en est ainsi parce que la part des minoritaires n'a pas fait partie de l'opération d'acquisition.

Le traitement de référence sera à cet effet, retenu.

Toutefois, afin de faciliter les calculs, les justes valeurs des actifs et passifs identifiables au moment de chaque acquisition ont été estimées à la valeur mathématique tel que dérogée aux états financiers audités, pour le calcul des écarts de première consolidation.

9. AMORTISSEMENT DES ECARTS D'ACQUISITION

9.1. Amortissement du goodwill positif :

Le goodwill positif est amorti sur une base systématique sur sa durée d'utilité. Celle-ci a été estimée à 5 ans.

Mode d'amortissement : Conformément à la norme comptable tunisienne n°38, le mode linéaire a été retenu pour l'amortissement du goodwill.

9.2. Amortissement du goodwill négatif :

Présentation :

Tout excédent, à la date de l'opération d'acquisition, de la part d'intérêts de l'acquéreur dans les justes valeurs des actifs et passifs identifiables acquis, sur le coût d'acquisition est comptabilisé en tant que goodwill négatif qui est présenté parmi les actifs en signe moins dans la même rubrique du bilan que le goodwill.

Imputation :

Règle 1 :

Dans la mesure où le goodwill négatif correspond à des pertes et des dépenses futures attendues identifiées dans le plan d'acquisition de l'acquéreur, qui peuvent être évaluées de manière fiable, mais qui ne représentent pas, à la date d'acquisition, des passifs identifiables, cette fraction du goodwill négatif est comptabilisée en produits dans l'état de résultat lorsque les pertes et les dépenses futures sont comptabilisées.

➔ **Ce traitement a été retenu pour les goodwills négatifs dégagés au cours d'un exercice bien précis et pour lequel des pertes ont été constatées au cours d'exercices ultérieurs.**

Toutefois, les produits constatés ne devraient excéder le montant desdites pertes constatées.

Règle 2 :

Dans la mesure où le goodwill ne correspond pas à des pertes et des dépenses futures identifiables attendues pouvant être évaluées de manière fiable à la date d'acquisition, il doit être comptabilisé en produit dans l'état de résultat, de la manière suivante :

(a) le montant du goodwill négatif n'excédant pas les justes valeurs des actifs non monétaires identifiables acquis doit être comptabilisé en produits sur une base systématique sur la durée d'utilité moyenne pondérée restant à courir des actifs amortissables identifiables acquis; et

(b) le montant du goodwill négatif excédant les justes valeurs des actifs non monétaires identifiables acquis doit être comptabilisé immédiatement en produits.

➔ **Traitement retenu :**

Dans la mesure où le goodwill négatif ne correspond pas à des pertes et des dépenses futures attendues qui ont été identifiées dans le plan d'acquisition de l'acquéreur et qui peuvent être évaluées de manière fiable, le goodwill négatif est un profit qui est comptabilisé en produits sur une durée de consommation des avantages économiques futurs incorporés dans les actifs estimées à 5 ans. Durée fixée à titre de simplification des calculs.

10. ACQUISITIONS SUCCESSIVES

- Une participation peut résulter de plusieurs opérations d'acquisition, par exemple lorsqu'elle s'effectue par étapes par des achats successifs en bourse. Lorsque tel est le cas, chaque opération importante est traitée séparément pour la détermination de la juste valeur des actifs et passifs identifiables acquis et pour celle du montant de tout goodwill ou goodwill négatif provenant de cette

opération. Ceci aboutit à une comparaison, étape par étape, du coût des prises de participation individuelle avec la part d'intérêts de l'acquéreur dans les justes valeurs des actifs et passifs acquis, lors de chaque étape importante.

- Lorsqu'une acquisition s'effectue par achats successifs, les justes valeurs des actifs et passifs identifiables peuvent varier à la date de chaque opération d'échange. Si tous les actifs et passifs identifiables relatifs à une acquisition sont ajustés à la juste valeur applicable au moment des achats successifs, tout ajustement de la part d'intérêts détenue précédemment par l'acquéreur est une réévaluation comptabilisée en tant que telle.

Avant de pouvoir être qualifiée d'acquisition, une opération peut être qualifiée de participation dans une société associée et être comptabilisée par application de la méthode de la mise en équivalence selon la NC 36 participations dans des entreprises associées. Dans ce cas, la détermination de la juste valeur des actifs et passifs identifiables acquis et la comptabilisation du goodwill ou goodwill négatif se produisent, par convention, à compter de la date à laquelle la méthode de mise en équivalence est appliquée. Lorsque la participation n'était pas précédemment qualifiée de participation dans une entreprise associée, la juste valeur des actifs et passifs identifiables est déterminée à la date de chaque étape importante et les goodwills ou goodwills négatifs sont comptabilisés à compter de la date d'acquisition.

11. NOTES RELATIVES A L'ACTIF :

11.1. Actifs incorporels

Cette rubrique est répartie entre les sociétés du groupe comme suit :

	2014			2013	Variation
	Brut	At & Prov	Net	Net	
Concessions, brevets, licences, marques	1 547 484	826 661	720 823	868 080	-147 257
CARTE	631 551	377 430	254 121	246 113	8 008
Radio IFM	362 474	111 183	251 291	287 539	-36 248
Autres sociétés du groupe	553 459	338 048	215 411	334 428	-119 017
Fonds commercial	90 421	-	90 421	63 210	27 211
CARTE	90 421	-	90 421	63 210	27 211

Ecart d'acquisition positif

Ecart d'acquisition positif	Brut 14	At & Prov14	Net 2014	Brut 13	At & Prov13	Net 2013
CCF	73 439	73 439	-	73 439	69 767	3 672
CIIM	805 528	549 672	255 856	805 528	464 387	341 141
CITE	82 334	35 196	47 139	23 411	23 411	-
CODIS	114 474	114 474	-	114 474	114 474	-
COFITE Sicaf	129 744	129 744	-	129 744	129 744	-
COTIF Sicar	347 319	347 319	-	347 319	347 319	-
SIDHET	2 735 200	1 555 548	1 179 652	2 735 200	1 008 508	1 726 692
TEMA	238 057	47 611	190 446	-	-	-
TOTAL	4 526 096	2 853 004	1 673 093	4 229 116	2 157 610	2 071 506

Ecart d'acquisition négatif

Ecart d'acquisition négatif	Brut 14	At & Prov14	Net 2014	Brut 13	At & Prov13	Net 2013
CCF	309 045	233 358	75 687	309 045	174 298	134 748
CITE	140 365	140 365	-	140 365	140 365	-
COFITE SICAF	1 862 997	1 862 997	-	1 862 997	1 862 997	-
COTIF SICAR	1 428 877	1 269 084	159 793	1 428 877	997 809	431 067
SIDHET	3 079 279	3 079 279	-	3 079 279	3 079 279	-
CIIM	50 251	22 054	28 197	50 251	12 004	38 246
CARTE VIE	204 739	79 772	124 967	194 122	38 824	155 297
CODIS	246 762	54 370	192 392	246 762	5 017	241 745
TOTAL	7 322 315	6 741 279	581 036	7 311 697	6 310 593	1 001 103

11.2. Actifs corporels d'exploitation

Cette rubrique est répartie entre les sociétés du groupe comme suit :

	2014			2013	Variation
	Brut	At & Prov	Net	Net	
Installations techniques et machines	36 531 914	13 494 033	23 037 880	20 623 522	2 414 358
SIDHET	23 996 943	6 392 951	17 603 992	15 019 540	2 584 452
CARTE	4 768 431	3 146 061	1 622 370	1 457 387	164 983
COFITE	276 287	276 287	-	-	-
CIIM	1 469 041	932 809	536 232	682 045	-145 813
CITE	194 728	167 198	27 530	54 636	-27 106
COTIF	307 113	269 091	38 022	97 022	-59 000
UTIQUE GAZ	3 689 487	1 431 636	2 257 850	2 252 099	5 751
CODIS	406 887	287 801	119 086	117 446	1 640
CCF	329 777	314 238	15 539	41 990	-26 451
CARTE VIE	72 500	42 229	30 271	44 771	-14 500
Radio IFM	1 020 719	233 732	786 987	856 584	-69 597
Autres installations, outillage et mobilier	11 835 333	4 485 329	7 350 004	10 398 955	-3 048 951
CARTE	1 282 495	521 665	760 830	856 875	-96 045
SIDHET	10 482 787	3 912 430	6 570 357	9 518 748	-2 948 391
Autres sociétés du groupe	70 052	51 235	18 817	23 332	-4 515
AC23 Acomptes versés et immobilisations corporelles en cours	-	-	-	1 388 076	-1 388 076
SIDHET	-	-	-	1 388 076	-1 388 076
Total Actifs corporels d'exploitation	48 367 247	17 979 362	30 387 884	32 410 553	-2 022 669

11.3. Placements

Les placements nets des sociétés du groupe totalisent 279 470 095 dinars au 31/12/2014 contre 196 913 039 dinars à la clôture de l'exercice 2013, soit une augmentation de 82 557 055 dinars et ce, après retraitements et annulations des titres détenus dans les filiales.

11.3.1. Terrains et constructions

Cette rubrique est répartie entre les sociétés du groupe comme suit :

	2014			2013	Variation
	Brut	At & Prov	Net	Net	
Terrains et constructions d'exploitation	104 715 506	6 282 389	98 433 117	31 899 977	66 533 142
SIDHET *	80 850 224	3 508 467	77 341 757	10 990 648	66 351 109
CIIM	2 224 027	721 393	1 502 634	1 613 836	-111 202
CARTE	19 369 437	1 731 658	17 637 779	18 092 432	-454 653
CARTE VIE	531 983	29 917	502 066	491 542	10 524
UTIQUE GAZ	1 739 835	290 954	1 448 881	711 519	737 362
Terrains et constructions hors exploitation de la CARTE	11 207 810	2 301 974	8 905 836	8 749 734	156 102
Total Terrains et constructions	115 923 316	8 584 363	107 338 953	40 649 711	66 689 242

* Les immobilisations de la société SIDHET sont enregistrées à leur coût d'acquisition ou de production hors taxes récupérables, en application de la convention du coût historique, à l'exception du terrain sur lequel sont édifiés les bâtiments de l'hôtel, qui a été réévalué au 31 décembre 2014, sur la base de leur valeur actualisée telle que déterminée par des experts judiciaires spécialistes désignés suite à une ordonnance sur requête du tribunal compétent. Cette évaluation a été comptabilisée en vue d'améliorer la fiabilité des états financiers, en particulier celle relative à la présentation des éléments fonciers dans les dits états financiers et la comptabilisation d'une réserve de réévaluation parmi les capitaux propres pour une valeur de 66 479 122 DT

11.3.2. Participations et Autres placements financiers

	2014			2013	Variation
	Brut	At & Prov	Net	Net	
Actions, autres titres à revenu variable et part dans les FCP	54 488 087	3 639 275	50 848 812	48 671 393	2 177 419
Obligations et autres titres à revenus fixe	99 291 789	-	99 291 789	93 106 804	6 184 985
Autres prêts	3 216 884	-	3 216 884	1 600 599	1 616 285
Dépôts auprès des établissements bancaires et financiers	15 014 395	-	15 014 395	9 514 395	5 500 000
Autres	199 145	1 600	197 545	658 115	-460 570
Total	172 210 300	3 640 875	168 569 425	153 551 305	15 018 120

11.4. Etat, organismes de sécurité sociale, collectivités publiques

Cette rubrique est répartie entre les sociétés du groupe comme suit :

Filiales	2014	2013	Variation
SIDHET	5 443 179	4 812 188	630 991
CODIS	1 104 577	688 810	415 767
CARTE	1 070 272	2 035 979	-965 707
CIIM	2 071 560	1 941 739	129 821
COFITE	137 098	137 374	-276
CITE	307 597	278 752	28 845
UTIQUE GAZ	65 413	184 671	-119 258
COTIF	188 720	187 059	1 661
CCF	365 779	290 696	75 083
BUSINESS TOWER	134 093	111 271	22 822
TOTAL	10 888 288	10 668 538	219 749

11.5. Débiteurs divers

Cette rubrique est répartie entre les sociétés du groupe comme suit :

Filiales	2014			2013	Variation
	Brut	At & Prov	Net	Net	
COTIF	467 762	360 169	107 593	93 206	14 387
CODIS	13 934 401	1 761 970	12 172 431	12 221 745	-49 314
CITE	1 839 787	-	1 839 787	224 218	1 615 569
SIDHET	1 386 232	233 743	1 152 488	1 593 382	-440 894
CARTE	2 803 369	-	2 803 369	1 154 242	1 649 127
BUSINESS TOWER	2 810 633	-	2 810 633,09	2 649 805	160 828
CCF	273 871	34 448	239 423	565 642	-326 219
UTIQUE GAZ	1 807 110	-	1 807 110	1 892 085	-84 975
COFITE	126 192	-	126 191,526	98 473	27 719
CIIM	18 116	-	18 116	18 116	-
CARTE VIE	636 320	-	636 319,632	101 289	535 031
Radio IFM	304 158	-	304 157,809	119 643	184 515
TOTAL	26 407 950	2 390 330	24 017 619	20 731 846	3 285 773

11.6. Avoirs en banque, CCP, chèques et caisse

Cette rubrique est répartie entre les sociétés du groupe comme suit :

Filiales	2014	2013	Variation
CARTE	5 250 247	14 641 527	-9 391 280
CARTE VIE	2 993 774	2 814 922	178 852
UTIQUE	1 056 751	1 656 172	-599 421
CIIM	377 489	20 563	356 926
CITE	21 183	6 647	14 536
COTIF	66 635	322 250	-255 615
SIDHET	1 994 989	745 317	1 249 672
CCF	7 326 518	494 777	6 831 741
CODIS	460 663	668 414	-207 751
Autres sociétés du groupe	882 812	52 701	830 111
TOTAL	20 431 061	21 423 290	-992 229

12. NOTES AUX CAPITAUX PROPRES ET PASSIFS :

12.1. Capitaux propres

12.1.1. Capital social ou fonds équivalent

Le capital social s'élève au 31/12/2014 à 25 MDT, reflétant le capital de la société mère du fait de l'annulation des capitaux propres des filiales lors de l'ajustement ayant concerné l'annulation des titres de participation.

12.1.2. Réserves consolidées

Filiale	2014	2013	Variation
CARTE	43 372 153	39 989 672	3 382 481
COFITE	812 897	807 306	5 591
CITE	6 954	29 003	-22 049
CCF	247 290	86 530	160 760
CODIS	294 372	-64 387	358 759
CIIM	662 665	634 031	28 634
UTIQUE GAZ	2 443 581	1 528 799	914 782
COTIF	-3 152 910	-2 923 007	-229 903
BUSINESS TOWER	-3 242 003	-3 198 577	-43 426
SIDHET	53 933 071	-3 054 524	56 987 595
CARTE VIE	6 826 571	4 602 368	2 224 203
Radio IFM	-531 241	-298 237	-233 004
LINDE GAZ	-6 283 203	-5 719 076	-564 127
Total	95 390 197	32 419 901	62 970 296

12.1.3. Résultats consolidés

Le résultat consolidé est obtenu à partir des résultats individuels des sociétés du groupe moyennant des retraitements visant à tenir compte, notamment, de l'impact de :

- L'élimination des opérations intragroupe,
- L'élimination de la part des minoritaires dans les résultats individuels des filiales, et
- L'amortissement des écarts d'acquisition.

Cette rubrique est répartie entre les sociétés du groupe comme suit :

	Résultat de l'exercice avant élimination des opérations intragroupe			Résultat consolidé		
	2014	2013	Variation	2014	2013	Variation
CARTE	8 516 049	6 059 950	2 456 099	7 236 621	3 992 035	3 244 586
COFITE	208 177	197 894	10 283	48 606	5 536	43 070
COTIF	2 406 130	-29 862	2 435 992	2 103 889	32 706	2 071 183
UTIQUE	1 488 723	1 656 485	-167 762	1 288 676	1 444 116	-155 440
SIDHET	-4 441 092	-5 570 167	1 129 075	-3 463 545	-4 251 015	787 470
CIIM	166 014	11 317	154 697	155 535	26 115	129 420
CITE	-68 775	-63 229	-5 546	-52 447	-81 367	28 920
CODIS	525 476	518 871	6 605	433 915	358 332	75 583
BUSINESS TOWER	-55 615	-6 355	-49 260	-51 316	-43 208	-8 108
CCF	270 237	192 410	77 827	237 344	160 734	76 610
CARTE VIE	4 067 370	2 113 304	1 954 066	4 542 849	2 616 680	1 926 169
Radio IFM	-681 788	-603 608	-78 180	-459 929	-274 809	-185 120
LINDE GAZ	-	-	-	-259 241	-302 802	43 561
Total Groupe	12 400 907	4 477 010	7 923 897	11 760 957	3 683 054	8 077 903

12.1.4. Intérêts minoritaires

Les intérêts minoritaires s'élèvent à 12 303 261 DT contre 7 022 234 DT au 31/12/2013 et se détaillant comme suit :

	Intérêts minoritaires dans les capitaux propres			Intérêts minoritaires dans résultat		
	2014	2013	Variation	2014	2013	Variation
CARTE	642 216	574 972	67 244	148 672	82 288	66 384
CIIM	279 221	257 883	21 338	50 752	24 182	26 570
CITE	341 673	363 625	-21 952	-6 618	-21 883	15 265
COFITE	2 549 859	2 547 972	1 887	17 048	1 942	15 106
COTIF	1 006 795	1 110 652	-103 857	402 034	-52 984	455 018
SIDHET	4 271 610	-751 913	5 023 523	-253 262	-370 267	117 005
UTIQUE	624 206	452 209	171 997	250 083	285 469	-35 386
CODIS	939 360	748 064	191 296	208 207	191 722	16 485
CCF	1 290 715	1 209 669	81 046	111 006	81 072	29 934
BUSINESS TOWER	-66 596	-65 924	-672	-1 054	-891	-163
CARTE VIE	585 886	614 838	-28 952	163 967	95 414	68 553
Radio IFM	-161 684	-39 811	-121 873	-207 755	-312 945	105 190
Total	12 303 261	7 022 234	5 281 025	883 078	3 120	879 958

12.2. Passifs

12.2.1. Autres emprunts

Cette rubrique est répartie entre les sociétés du groupe comme suit :

Filiales	2014	2013	Variation
COTIF	-	6 992 196	-6 992 196
SIDHET	22 171 139	10 239 782	11 931 357
CIIM	-	116 841	-116 841
Radio IFM	593 196	742 713	-149 517
CODIS	48 523	52 909	-4 386
TOTAL	22 812 858	18 144 441	4 668 417

12.2.2. Dettes envers les établissements bancaires et financiers

Cette rubrique est répartie entre les sociétés du groupe comme suit :

Filiales	2014	2013	Variation
SIDHET	2 845 381	12 259 115	-9 413 734
UTIQUE GAZ	-	365 265	-365 265
CODIS	7 232 362	5 401 788	1 830 574
CITE	25	-	25
CIIM	115 079	290 874	-175 795
COFITE	717 121	219 772	497 349
Autres sociétés du groupe	593 350	606 553	-13 203
TOTAL	11 503 318	19 143 367	-7 640 049

12.2.3. Provisions pour autres risques et charges

Cette rubrique est répartie entre les sociétés du groupe comme suit :

Filiales	2014	2013	Variation
COTIF	40 000	40 000	-
UTIQUE GAZ	529 822	457 044	72 778
CIIM	38 687	68 898	-30 211
CARTE	561 247	490 837	70 410
SIDHET	422 501	422 501	-
TOTAL	1 592 257	1 479 281	112 976

12.2.4. Dettes nées d'opérations d'assurance directe

Les dettes nées d'opération d'assurance directe ne concernent que la CARTE assurances et s'élèvent au 31/12/2014 à 10 503 565 dinars contre 10 395 613 dinars pour l'exercice précédent, soit une diminution de 107 952 dinars.

12.2.5. Dépôts et cautionnements reçus

Cette rubrique est répartie entre les sociétés du groupe comme suit :

Filiales	2014	2013	Variation
CARTE	126 436	129 436	-3 000
CIIM	118 750	118 750	-
TOTAL	245 186	248 186	-3 000

12.2.6. Personnel

Cette rubrique est répartie entre les sociétés du groupe comme suit :

Filiales	2014	2013	Variation
CARTE	614 952	585 232	29 720
SIDHET	158 917	403 085	-244 168
CCF	113 889	183 280	-69 391
CARTE VIE	79 143	88 925	-9 782
Autres sociétés du groupe	14 704	1 906	12 798
TOTAL	981 604	1 262 428	-280 824

12.2.7. Etat, organismes de sécurité sociale, collectivités publiques

Cette rubrique est répartie entre les sociétés du groupe comme suit :

Filiales	2014	2013	Variation
CARTE	1 642 987	1 563 213	79 774
CODIS	259 151	227 093	32 058
CITE	21 276	25 866	-4 590
SIDHET	166 388	305 844	-139 456
CCF	95 523	47 996	47 527
CARTE VIE	806 642	345 276	461 366
UTIQUE GAZ	116 775	400 672	-283 897
CIIM	13 212	7 170	6 042
COTIF	72 316	113 564	-41 248
BUSINESS TOWER	948	510	437,83
Radio IFM	363 748	169 224	194 524
TOTAL	3 558 965	3 206 428	352 537

Créditeurs divers

Cette rubrique est répartie entre les sociétés du groupe comme suit :

Filiales	2014	2013	Variation
SIDHET	4 011 072	7 654 747	-3 643 675
CODIS	3 597 130	6 030 363	-2 433 233
COTIF	54 909	284 635	-229 726
CARTE	1 256 277	1 171 073	85 204
CCF	7 017 322	630 117	6 387 205
UTIQUE GAZ	1 090 416	1 022 771	67 645
Autres sociétés du groupe	38 210	371 263	-333 053
TOTAL	17 065 336	17 164 969	-99 633

12.2.8. Autres comptes de régularisation Passif :

Cette rubrique est répartie entre les sociétés du groupe comme suit :

Filiales	2014	2013	Variation
CARTE VIE	80 625	1 500	79 125
CARTE	472 353	143 068	329 285
CIIM	106 178	126 646	-20 468
CITE	25 880	16 354	9 526
TOTAL	685 036	287 568	397 468

13. NOTES RELATIVES A L'ETAT DE RESULTAT :**13.1. Charges financières nettes des filiales**

Filiales	2014	2013	Variation
SIDHET	-1 693 807	-952 460	-741 347
CIIM	-20 717	-30 250	9 533
UTIQUE	-599	40 812	-41 411
CODIS	-825 935	-229 382	-596 553
BUSINESS TOWER	-97	-73	-24
COFITE	-29 429	-1 833	-27 596
COTIF	252 950	159 407	93 543
IFM	-90 412	-39 168	-51 244
CITE	16 655	-6 604	23 259
TOTAL	-2 391 390	-1 059 551	-1 331 839

13.2. Revenus des filiales

Filiales	2014	2013	Variation
SIDHET	10 794 590	3 707 842	7 086 748
CCF	861 981	714 673	147 308
CIIM	625 457	595 608	29 849
COTIF SICAR	768 574	155 670	612 904
CODIS	20 265 261	18 869 766	1 395 495
COFITE	-25000	-25000	-
UTIQUE GAZ	6 284 365	5 993 984	290 381
Radio IFM	1 839 135	631 316	1 207 819
TOTAL	41 414 363	30 643 858	10 770 505

**RAPPORT DES COMMISSAIRES AUX COMPTES RELATIF AUX ETATS FINANCIERS CONSOLIDES
DE L'EXERCICE CLOS LE 31 DECEMBRE 2014.**

En exécution de la mission qui nous a été confiée par votre Assemblée Générale, nous vous présentons notre rapport sur le contrôle des états financiers consolidés du Groupe « ASSURANCES CARTE » arrêtés au 31 Décembre 2014, tels qu'ils sont annexés au présent rapport.

1 - Opinion sur les états financiers

Nous avons audité les états financiers consolidés du Groupe « ASSURANCES CARTE » au 31 Décembre 2014. Ces états ont été arrêtés sous la responsabilité des organes de direction et d'administration de la société. Cette responsabilité comprend la conception, la mise en place et le suivi d'un contrôle interne relatif à l'établissement et la présentation sincère d'états financiers consolidés ne comportant pas d'anomalies significatives, que celles-ci résultent de fraudes ou d'erreurs ; le choix et l'application de méthodes comptables appropriées, ainsi que la détermination d'estimations comptables raisonnables au regard des circonstances.

Notre responsabilité est d'exprimer une opinion sur ces états financiers consolidés sur la base de notre audit. Nous avons effectué notre audit selon les normes professionnelles applicables en Tunisie. Ces normes requièrent de notre part de nous conformer aux règles d'éthique et de planifier et de réaliser l'audit pour obtenir une assurance raisonnable que les états financiers consolidés ne comportent pas d'anomalies significatives.

Un audit implique la mise en œuvre de procédures en vue de recueillir des éléments probants concernant les montants et les informations fournis dans les états financiers consolidés. Le choix des procédures relève du jugement de l'auditeur, de même que l'évaluation du risque que les états financiers consolidés contiennent des anomalies significatives, que celles-ci résultent de fraudes ou d'erreurs. En procédant à ces évaluations du risque, l'auditeur prend en compte le contrôle interne en vigueur dans l'entité relatif à l'établissement et la présentation sincère des états financiers consolidés afin de définir des procédures d'audit appropriées en la circonstance, et non dans le but d'exprimer une opinion sur l'efficacité de celui-ci.

Un audit comporte également l'appréciation du caractère approprié des méthodes comptables retenues et le caractère raisonnable des estimations comptables faites par la direction, de même que l'appréciation de la présentation d'ensemble des états financiers consolidés.

Nous estimons que les éléments probants recueillis sont suffisants et appropriés pour fonder notre opinion avec réserve.

A notre avis, les états financiers consolidés ci-joints sont réguliers et présentent sincèrement, dans tous leurs aspects significatifs, la situation financière consolidée du Groupe « ASSURANCES CARTE » au 31 Décembre 2014 ainsi que les résultats de ses opérations et ses flux de trésorerie du 1^{er} Janvier 2014 au 31 Décembre 2014 conformément aux principes comptables généralement admis en Tunisie.

Sans remettre en cause l'opinion exprimée ci-dessus, nous estimons utile d'attirer votre attention sur les éléments suivants :

- Les états financiers consolidés au 31 Décembre 2014, ont été élaborés sur la base des états financiers non certifiés pour les sociétés autres que " ASSURANCES CARTE " et " ASSURANCES CARTE Vie", "CIIM" et "CITE".
- Comme indiqué dans la note aux états financiers « **11-3-1 Terrains et constructions** » la société "SIDHET" a procédé à la constatation d'une réserve de réévaluation parmi les capitaux propres pour une valeur de 66 479 122 DT.

2. Vérifications spécifiques

Nous avons également procédé aux vérifications spécifiques prévues par la Loi et les Normes Professionnelles.

Sur la base de ces vérifications, nous n'avons pas d'autres observations à formuler sur la sincérité et la concordance avec les états financiers consolidés des informations d'ordre comptable données dans le rapport du Conseil d'Administration sur la gestion de l'exercice 2014.

Tunis, le 13 Mai 2015

LES COMMISSAIRES AUX COMPTES

Mr. Moncef BOUSSANNOUGUA ZAMMOURI
Managing Partner
F.M.B.Z KPMG TUNISIE

Mr. Chérif BEN ZINA
Managing Partner
C.M.C-DFK International